



Terminal CM para sensores de nivel de aceite

El «Condition Monitoring» (monitoreo de estado) es un requisito fundamental para el funcionamiento seguro y eficiente de los sistemas de lubricación y oleohidráulicos. Con el monitoreo continuo de parámetros importantes es posible maximizar la vida útil del aceite y reducir los esfuerzos de mantenimiento.

El terminal CM sirve como base para agrupar diferentes sensores CM en un lugar fácilmente visible. Sus salidas permiten una red de información compatible con el sistema maestro.

Disponibles:

- Clase de pureza/contaminación
- Temperatura
- Humedad
- Conductividad
- Permitividad
- Envejecimiento del aceite/vida útil restante
- Nivel de presión

Para el ajuste correcto del rango de flujo del monitor de partículas BPM, el bloque de conexión contiene directamente una válvula de mariposa.

Dimensiones compactas

Opción sencilla para combinar diferentes parámetros en el monitoreo del estado del aceite

Combinaciones individuales

Regulación de flujo integrada



Instrucciones de planificación

Fijación

El bloque se sujeta con cuatro tornillos. Asegúrese de que las dimensiones sean las adecuadas para la infraestructura.

Conexión del circuito de aceite

El tubo de conexión situado delante del monitor de partículas debe tener al menos 1,5 m de largo para liberar burbujas de aire en el aceite.

Evite la aparición de picos de presión en el sistema para garantizar un flujo constante.

Preste atención y asuma las medidas de seguridad pertinentes con el fin de prevenir los daños ambientales causados por las fugas de aceite (por ejemplo, bandejas de goteo).

Tenga en cuenta también las indicaciones y datos técnicos de las variantes de sensor previstas. Encontrará información al respecto en las hojas de datos y las instrucciones de funcionamiento de los dispositivos.

Características técnicas

Material/modelo

Presión de funcionamiento máx.: 50 bar

Temperatura: -20...85 °C

Material: Aluminio, acero con recubrimiento ZnNi, latón, NBR

Diagrama de conexiones

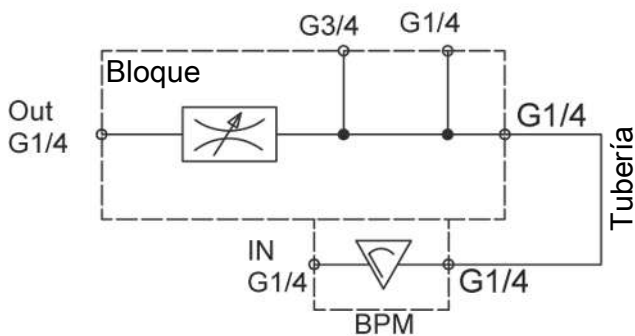

Estructura del sistema

En el momento de entrega, los orificios para el BCM y el sensor de presión están equipados con tapones VSTI.

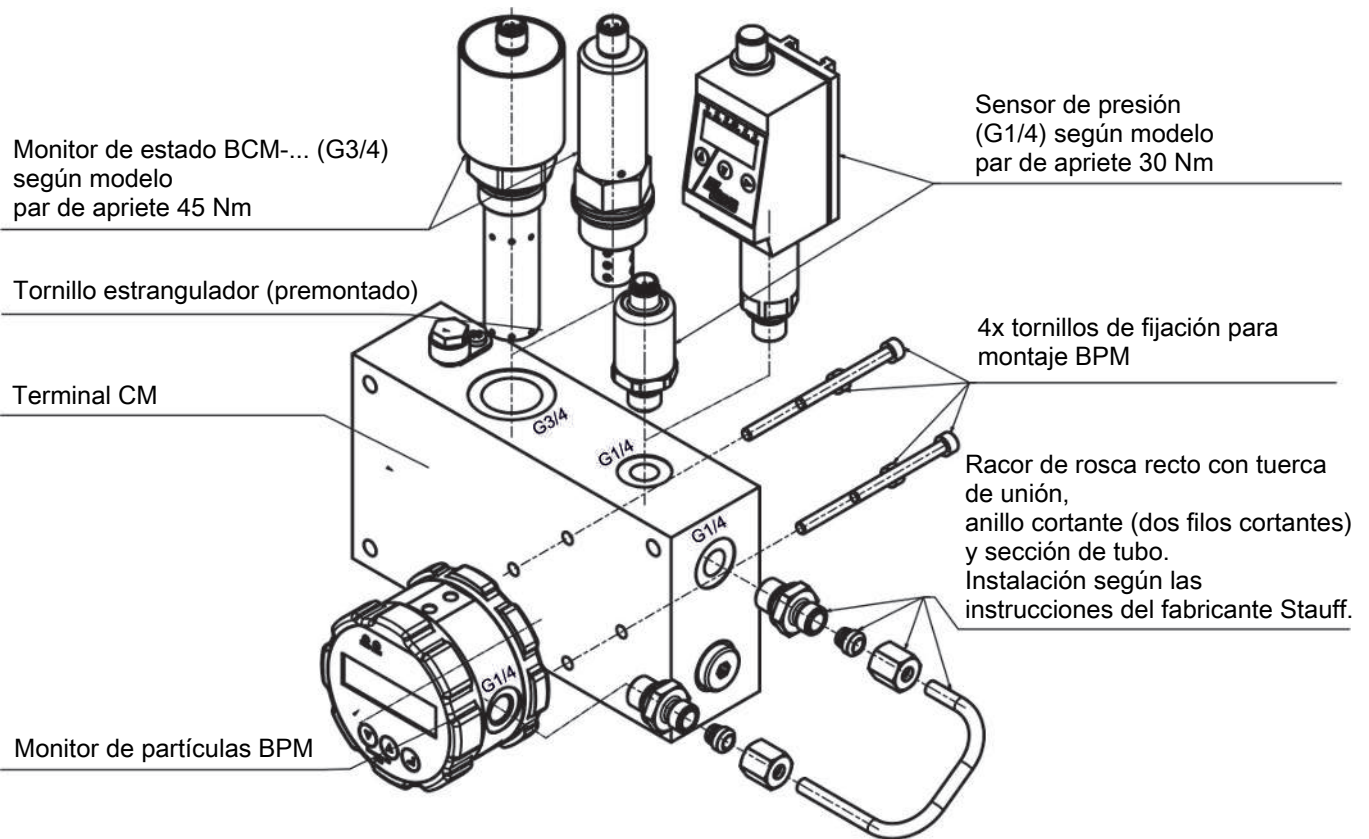

¡Aviso!

La tecnología de sensores no forma parte del volumen de suministro del artículo **1590001011 – Terminal CM**.

Adquiera la tecnología de sensores por separado.

Tenga en cuenta las hojas de datos de los sensores en nuestro sitio web:

<https://www.buehler-technologies.com/en/fluidcontrol/oil-condition-sensors/>

Dimensiones y opciones de fijación

Monitor de estado BCM-... (G3/4) según modelo

